

B2 型系列單組計數器

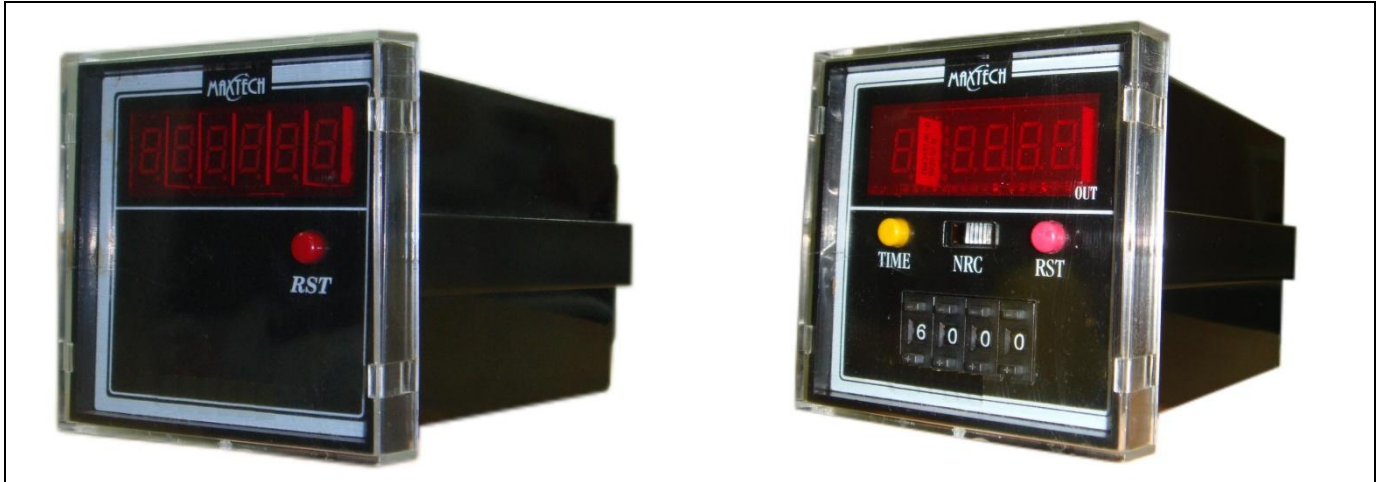

用途說明

塑料/橡膠產業	半導體產業	食品產業
射出成型機、壓出機、模具溫控機、真空成形機、吹袋機等。	預熱機、洗淨設備、成形機、打線機、擴散裝置等。	冷凍機、乾燥機、加濕機、製麵包機等。
電氣爐加熱產業	製陶/窯業/玻璃產業	包裝機械產業
燒成爐、瓦斯爐、焚化爐、金屬熱處理、真空爐等。	陶瓷產業、玻璃產業、瓷器/珐琅加工業、砂輪製造業等。	製袋機、充填包裝機、熱風密封機、收縮包裝機等。

特色

1. DIN72x72 mm 標準尺寸, 容易安裝及維護。
2. 面板附有透明壓克力蓋, 可防止灰塵及油氣污染。
3. 正負值計算, 運算範圍廣。
4. 計數模式區分為加算/減算/加減算, 訊號輸入種類區分為單相輸入/AB 相輸入/90 度相位差輸入方式, 使用彈性大。
5. 尾蓋附有訊號速度選擇開關, 可設定高速(無接點)/低速(接點)輸入方式。
6. 尾蓋附有感測器種類選擇開關, 可選擇集極開路(NPN)型或射極開路(PNP)型感測器。
7. 尾部接線端子區分高/低壓設計, 配線安全且不易干擾訊號。

面板說明

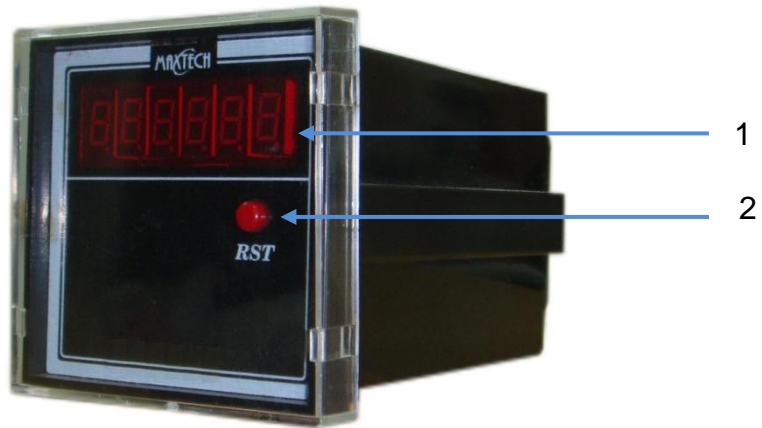

名稱 / 說明		
1	顯示器	主控制顯示器
2	RST 鍵	重新設定



名稱 / 說明		
1	顯示器	主控制顯示器
2	RST 鍵	重新設定
3	計數模式切換鍵	自行切換 NRC 三種計數模式
4	繼電器延遲啓動時間設定鍵	自行設定繼電器延遲啓動時間
5	主設定器	主設定控制器

產品規格

型號	POD	P1D
產品圖		
一般規格		
顯示器	2~3 位數: 0.56" 紅色高亮度 LED 顯示器 4~6 位數: 0.36" 紅色高亮度 LED 顯示器	
訊號輸入速度	低速: 1~30 CPS 高速: 31~3,000 CPS	
歸零方式	N.R.C 三種方式	
繼電器動作顯示	D1 小數點點亮	
繼電器接點規格	AC250V/3A AC125V/5A DC30V/5A	
繼電器壽命	20,000 次以上	
停電記憶	1000 小時以上	
感測器電源輸出	DC12V/30mA(一段設定). DC12V/60mA(無設定)	
感測器電源故障顯示	面板顯示" 12" 並閃爍	
控制訊號輸出	DC12V/5mA	
輸入電源	AC 110/220V±15% 50/60Hz	
消耗功率	≤2.0 瓦	
操作溫度	0~50°C	
操作濕度	0~85%	

尾蓋指撥開關設定

SW1	計數速度
ON	3,000 CPS
OFF	30 CPS

SW2	SW3	計數模式
ON	ON	上數計數(IN-A/單相輸入)
OFF	OFF	下數計數(IN-A/單相輸入)
ON	OFF	A/B 相計數(IN-A 加/IN-B 減)
OFF	ON	90 度相位差計數

SW4	計數值停電記憶
ON	有記憶
OFF	無記憶

SW6	繼電器動作時間
ON	有效
OFF	無效

SW7	感測器種類
ON	NPN 型式
OFF	PNP 型式

註: 1.指撥開關變動後，必須重新開機，為處理機將會輸入最新設定值。
2.SW5 無設定功能。

型號/規格			
型號	位數	量程	計數設定
AEB2204P0D	2	-99~99	無
AEB2304P0D	3	-999~999	
AEB2404P0D	4	-9999~9999	
AEB2504P0D	5	-99999~99999	
AEB2604P0D	6	-999999~999999	
AEB2204P1D	2	-99~99	一般設定
AEB2304P1D	3	-999~999	
AEB2404P1D	4	-9999~9999	
AEB2504P1D	5	-99999~99999	
AEB2604P1D	6	-999999~999999	

安裝尺寸

單位：mm

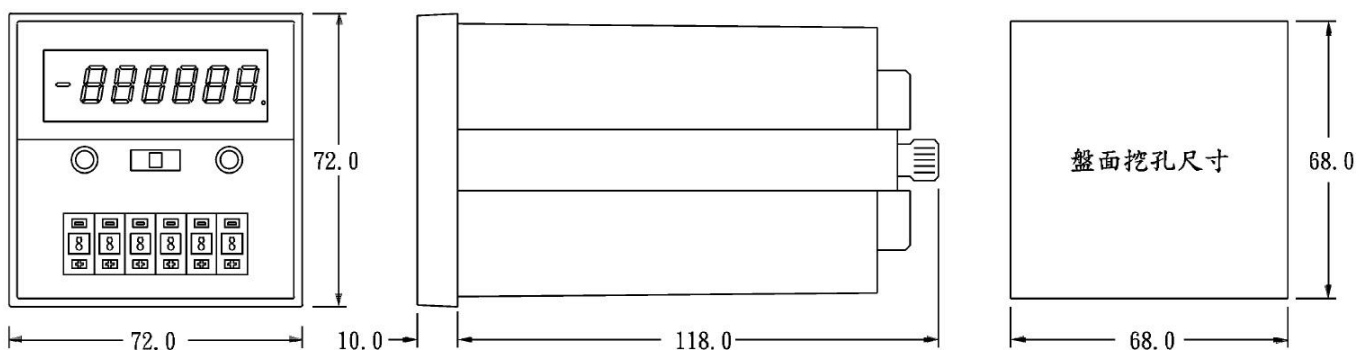

配線說明

控制訊號接線方式

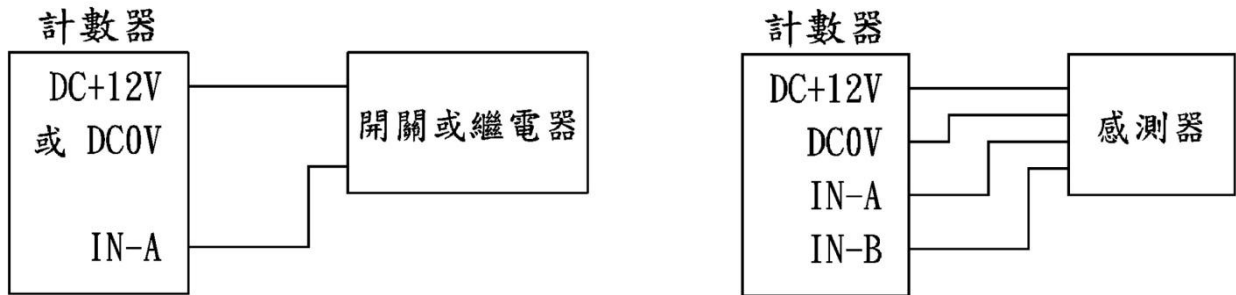

配線端子

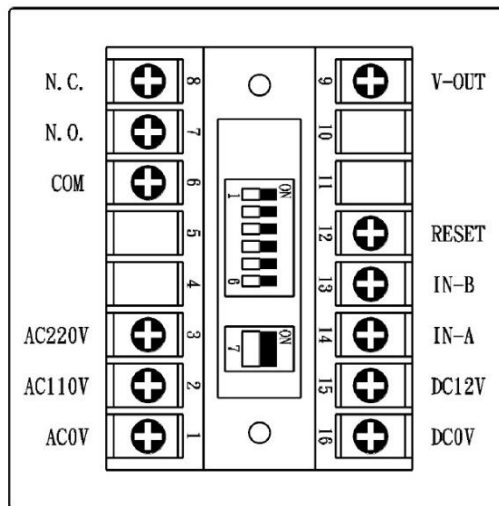

計數歸零及繼電器動作模式

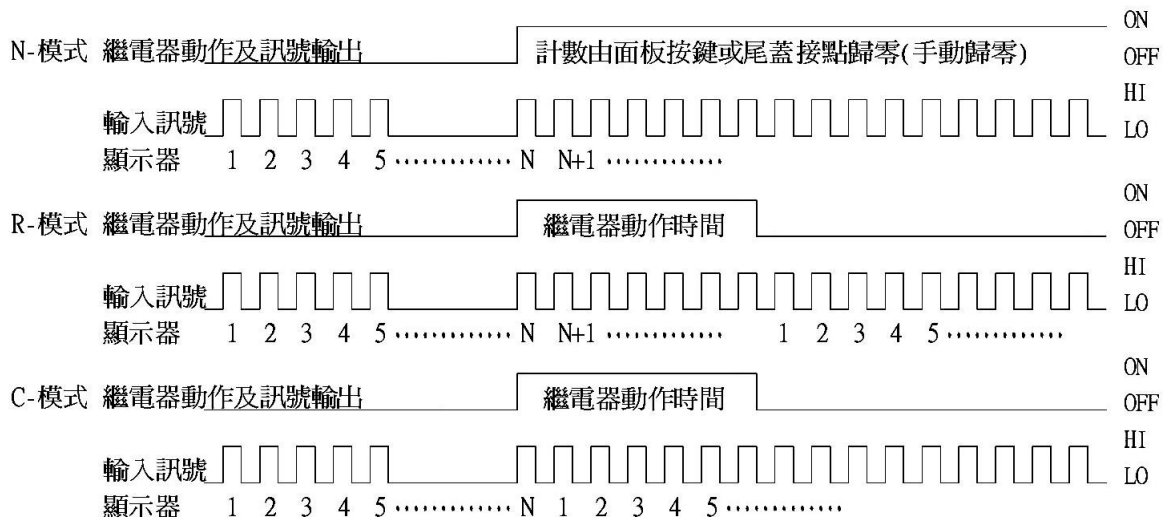

聯絡資訊

台北世貿中心

地址：台北市信義區信義路 5 段 5 號 3C25
電話：(02) 2720-6601 (代表號)
傳真：(02) 2720-6603
E-mail：maxtech@maxthermo.com.tw
網址：http://www.maxthermo.com.tw

中和營業處及工廠

地址：新北市中和區建康路 168 號 11 樓
電話：(02) 2228-7950 (代表號)
傳真：(02) 2228-6140
E-mail：maxth.taipei@msa.hinet.net

台中營業處

地址：台中市南屯區大墩 7 街 5 號 4 樓
電話：(04) 2471-1083
傳真：(04) 2471-1121

台南營業處

地址：台南市仁德區義林路 145 巷 26 號
電話：(06) 270-1271 (代表號)
傳真：(06) 270-2062

泰國極大電機公司

地址：86/132-133 m.7 Samaedum Bangkoontien Bangkok 10150 Thailand.
電話：+662-415-8318 , +662-417-2548-49 (代表號)
傳真：+662-415-8798
網址：www.thaimaximum.com