

## B2 型系列单组计数器

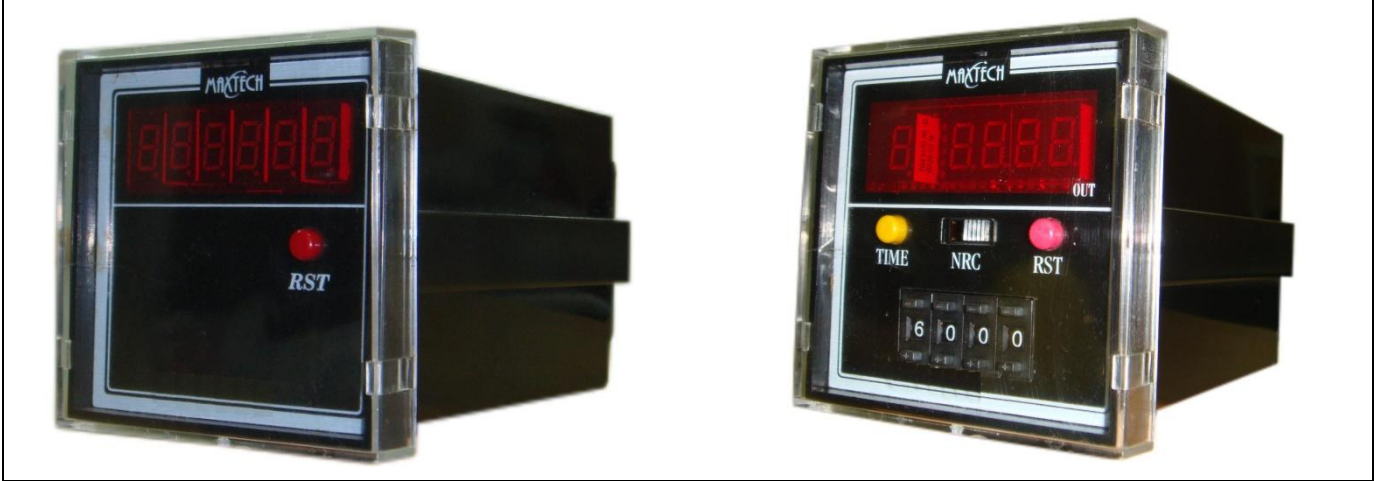

### 用途说明

塑料/橡胶产业	半导体产业	食品产业
射出成型机、压出机、模具温控机、真空成形机、吹袋机等。	预热机、洗净设备、成形机、打线机、扩散装置等。	冷冻机、干燥机、加湿机、制面包机等。
电气炉加热产业	制陶/窑业/玻璃产业	包装机械产业
烧成炉、瓦斯炉、焚化炉、金属热处理、真空炉等。	陶瓷产业、玻璃产业、瓷器/珐琅加工业、砂轮制造业等。	制袋机、充填包装机、热风密封机、收缩包装机等。

### 特色

1. DIN72x72 mm 标准尺寸, 容易安装及维护。
2. 面板附有透明压克力盖, 可防止灰尘及油气污染。
3. 正负值计算, 运算范围广。
4. 计数模式区分为加算/减算/加减算, 讯号输入种类区分为单相输入/AB 相输入/90 度相位差输入方式, 使用弹性大。
5. 尾盖附有讯号速度选择开关, 可设定高速(无接点)/低速(接点)输入方式。
6. 尾盖附有传感器种类选择开关, 可选择集极开路(NPN)型或射极开路(PNP)型传感器。
7. 尾部接线端子区分高/低压设计, 配线安全且不易干扰讯号。

# 面板说明

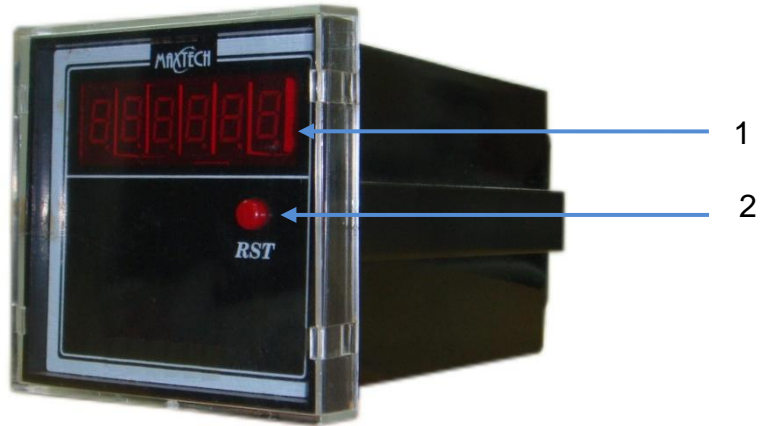

名称 / 说明		
1	显示器	主控制显示器
2	RST 键	重新设定



名称 / 说明		
1	显示器	主控制显示器
2	RST 键	重新设定
3	计数模式切换键	自行切换 NRC 三种计数模式
4	继电器延迟启动时间设定键	自行设定继电器延迟启动时间
5	主设定器	主设定控制器

# 产品规格

型号	POD	P1D
产品图		
<b>一般规格</b>		
显示器	2~3 位数: 0.56" 红色高亮度 LED 显示器 4~6 位数: 0.36" 红色高亮度 LED 显示器	
讯号输入速度	低速: 1~30 CPS 高速: 31~3,000 CPS	
归零方式	N.R.C 三种方式	
继电器动作显示	D1 小数点点亮	
继电器接点规格	AC250V/3A AC125V/5A DC30V/5A	
继电器寿命	20,000 次以上	
停电记忆	1000 小时以上	
传感器电源输出	DC12V/30mA(一段设定). DC12V/60mA(无设定)	
传感器电源故障显示	面板显示" 12" 并闪烁	
控制讯号输出	DC12V/5mA	
输入电源	AC 110/220V ± 15% 50/60Hz	
消耗功率	≅ 2.0 瓦	
操作温度	0~50℃	
操作湿度	0~85%	

## 尾盖指拨开关设定

SW1	计数速度
ON	3,000 CPS
OFF	30 CPS

SW2	SW3	计数模式
ON	ON	上数计数(IN-A/单相输入)
OFF	OFF	下数计数(IN-A/单相输入)
ON	OFF	A/B 相计数(IN-A 加/IN-B 减)
OFF	ON	90 度相位差计数

SW4	计数值停电记忆
ON	有记忆
OFF	无记忆

SW6	继电器动作时间
ON	有效
OFF	无效

SW7	传感器种类
ON	NPN 型式
OFF	PNP 型式

注: 1.指拨开关变动后, 必须重新启动, 为处理机将会输入最新设定值。

2.SW5 无设定功能。

型号/规格			
型号	位数	量程	计数设定
AEB2204P0D	2	-99~99	无
AEB2304P0D	3	-999~999	
AEB2404P0D	4	-9999~9999	
AEB2504P0D	5	-99999~99999	
AEB2604P0D	6	-999999~999999	
AEB2204P1D	2	-99~99	一般设定
AEB2304P1D	3	-999~999	
AEB2404P1D	4	-9999~9999	
AEB2504P1D	5	-99999~99999	
AEB2604P1D	6	-999999~999999	

## 安装尺寸

单位 : mm

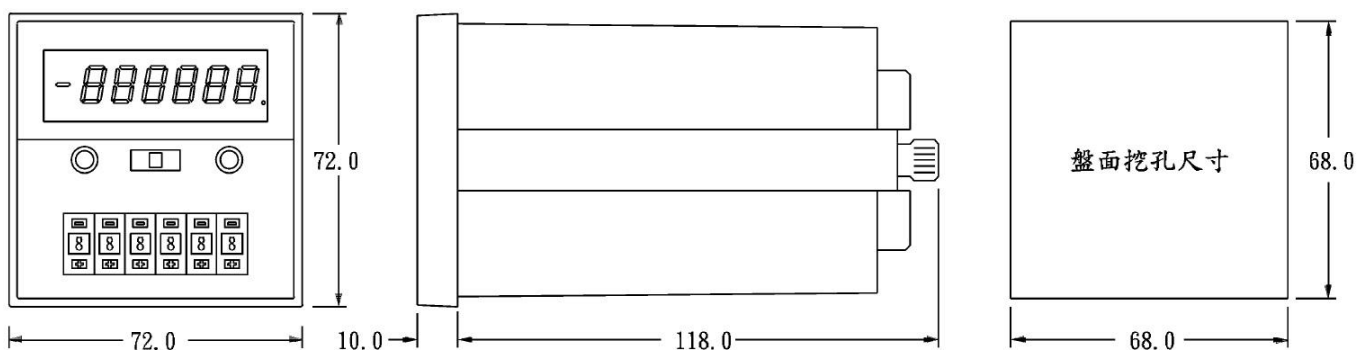

# 配线说明

## 控制讯号接线方式

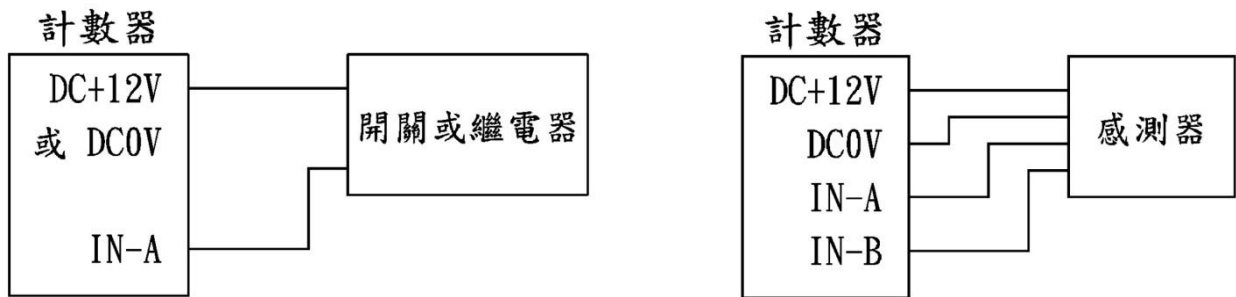

## 配线端子

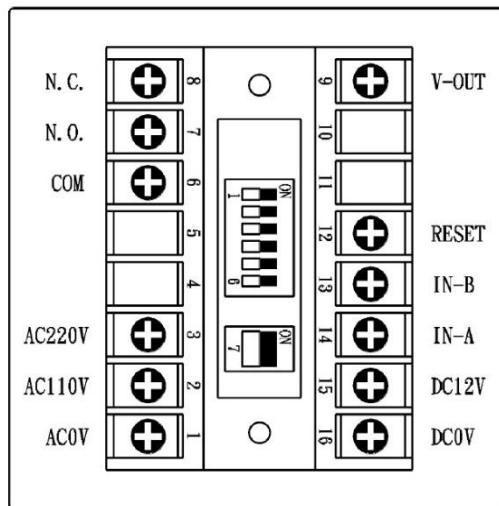

## 计数归零及继电器动作模式

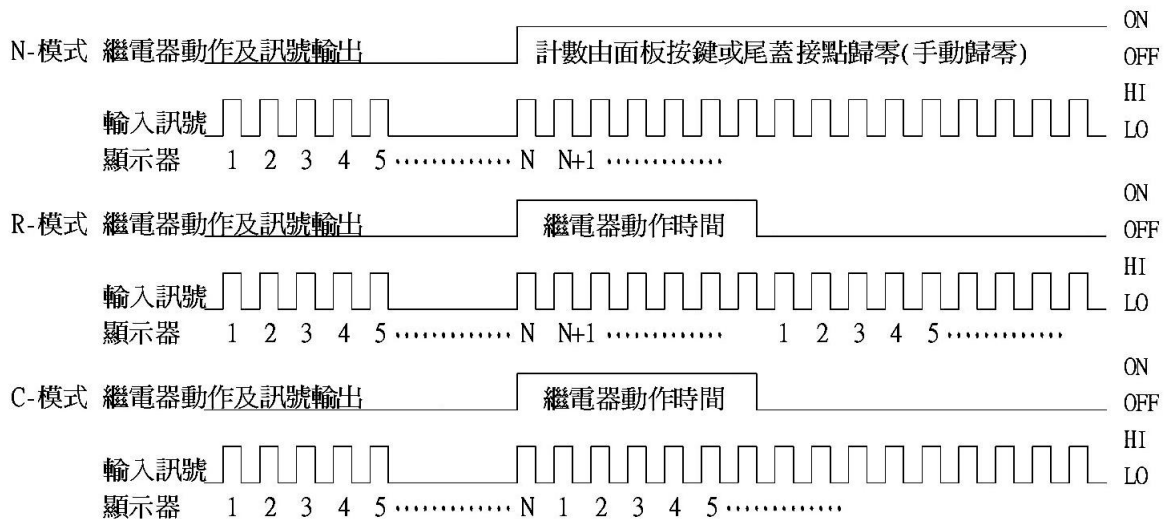

# 联络信息

## 台北世貿中心

地址：台北市信义区信义路 5 段 5 号 3C25  
电话：(02) 2720-6601 (代表号)  
传真：(02) 2720-6603  
E-mail: maxtech@maxthermo.com.tw  
网址：http://www.maxthermo.com.tw

## 中和營業處及工廠

地址：新北市中和区建康路 168 号 11 楼  
电话：(02) 2228-7950 (代表号)  
传真：(02) 2228-6140  
E-mail: maxth.taipei@msa.hinet.net

## 台中營業處

地址：台中市南屯区大墩 7 街 5 号 4 楼  
电话：(04) 2471-1083  
传真：(04) 2471-1121

## 台南營業處

地址：台南市仁德区义林路 145 巷 26 号  
电话：(06) 270-1271 (代表号)  
传真：(06) 270-2062

## 泰國極大電機公司

地址：86/132-133 m.7 Samaedum Bangkoontien Bangkok 10150 Thailand.  
电话：+662-415-8318 , +662-417-2548-49 (代表号)  
传真：+662-415-8798  
网址：www.thaimaximum.com